

DCブロー

RoHS 適合

DB1504

寸法： 15 x 15 x 4mm

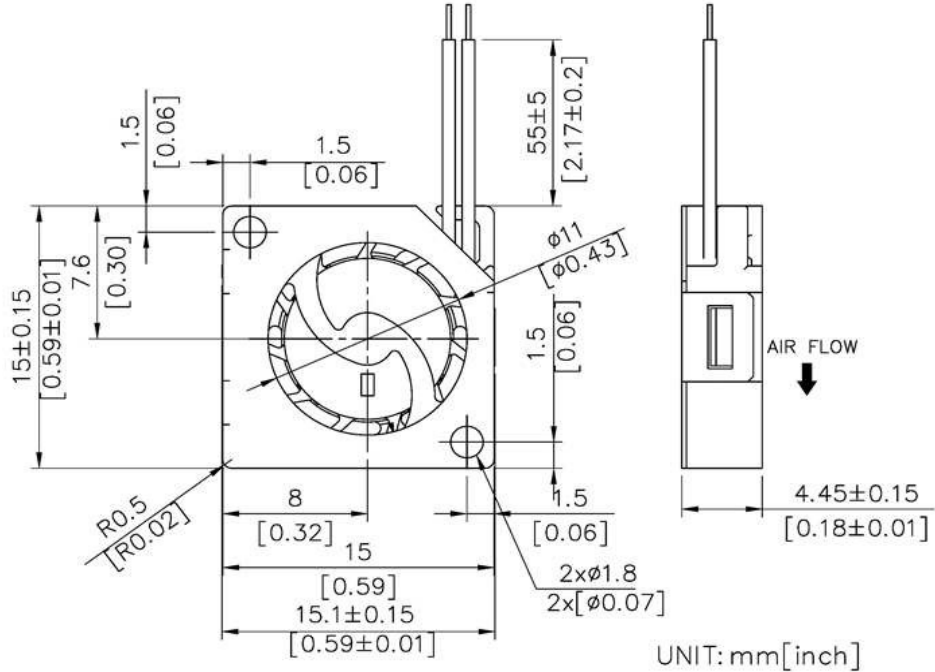

インペラー	液晶ポリマー、UL94V-0			ハウジング	液晶ポリマー、UL94V-0				
ベアリング	スリーブ			動作温度	-10°C~60°C				
耐電圧	5mA Max 500VAC 1秒間			重量	1.5g				
絶縁抵抗	10MΩ Min at 500VDC			IP	IP21				
型番	定格電圧	定格電流	入力	定格回転数	最大静圧		最大風量		騒音
	(v)	(mA)	(W)	(rpm)	inchH ₂ O	mmH ₂ O	CFM	m ³ /min	dB(A)@1M
V3HS	3.3	42	0.139	14500	0.097	2.47	0.19	0.005	
V5HS	5	62	0.31	20000	0.205	5.2	0.28	0.008	

