

DCブロー

DB5015-C

RoHS 適合

寸法： 51 x 51 x 15mm

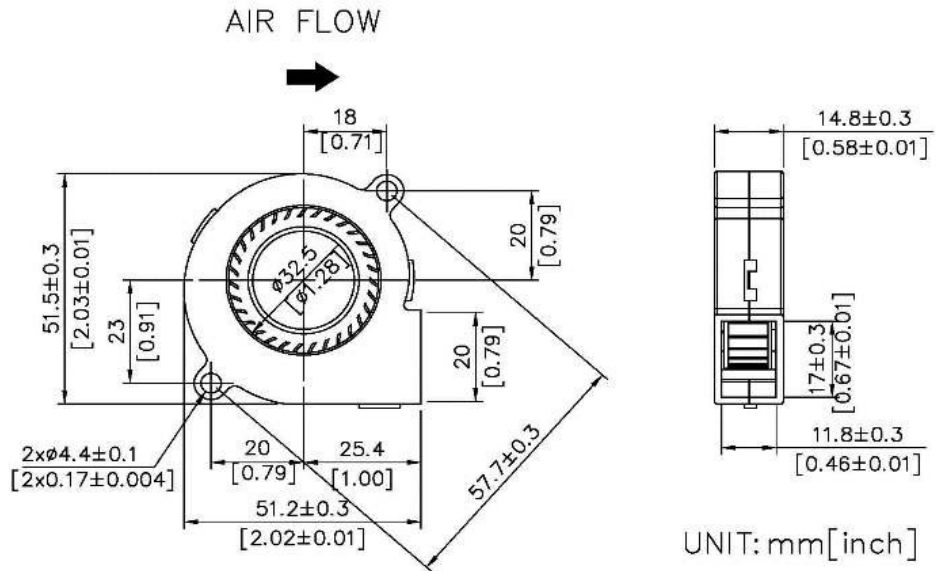

インペラー	プラスチック、UL94V-0	ハウジング	プラスチック、UL94V-0						
ベアリング	スリーブorBB	動作温度	-10°C~70°C						
耐電圧	5mA Max 500VAC 1秒間	重量	28g						
絶縁抵抗	10MΩ Min at 500VDC	IP	IP21						
型番	定格電圧	定格電流	入力	定格回転数	最大静圧		最大風量		騒音
	(v)	(mA)	(W)	(rpm)	inchH ₂ O	mmH ₂ O	CFM	m ³ /min	dB(A)@1M
V5H-C	5	280	1.4	5000	0.7	17.78	4.4	0.12	38
V5L-C	5	100	0.5	3000	0.24	6.09	2.5	0.07	25
V12H-C	12	140	1.68	5000	0.7	17.78	4.4	0.12	38
V12L-C	12	60	0.72	3000	0.24	6.09	2.5	0.07	25

